



¿QUÉ ES EL ABSORB 190?

Impactador con sistema de amortiguación, mejora la calidad de absorción de impactos, su sistema modular que no se desvía ni produce rebote del vehículo, ya que es traspasable.

¿PARA QUÉ SIRVEN?

Sirve como elemento de protección para colocarse en puntos peligrosos en vías de velocidad media

Puede emplearse como señal de aviso en registros pluviales destapados.

APLICACIONES

Son apropiados en lugares donde existe un amplio espacio y terreno transitable en el lado opuesto al del impacto.



CARACTERÍSTICAS

- Excelente protección para colocarse en puntos peligrosos en vías de velocidad media, o emplearse como señal de aviso en registros pluviales destapados.
- Con "sistema de absorción de impactos mediante módulos de triple contenedor" que utiliza agua como lastre y elemento de amortiguamiento.
- Cada módulo se integra por un contenedor exterior, con un segundo y un tercer contenedor flexible en su interior.
- Con válvula de seguridad de llenado (Ø 10 cm. int) de cierre hermético que evita la pérdida de agua por evaporación.
- Gran protección a un bajo costo.
- Cuenta con franjas reflejantes de advertencia para mejor visibilidad.
- Cumple con la Norma: NOM-008-SCT2-2013.
- Colores: Amarillo o azul.

CONTACTO

☎ 728 282 0691

☎ 722 356 0782

www.traficiudad.com.mx

Av. del parque #12
Parque Industrial
Lerma. Edo. de Méx.
C.P. 52004

info@traficiudad.com.mx

Código:
ABS
190



DIMENSIONES

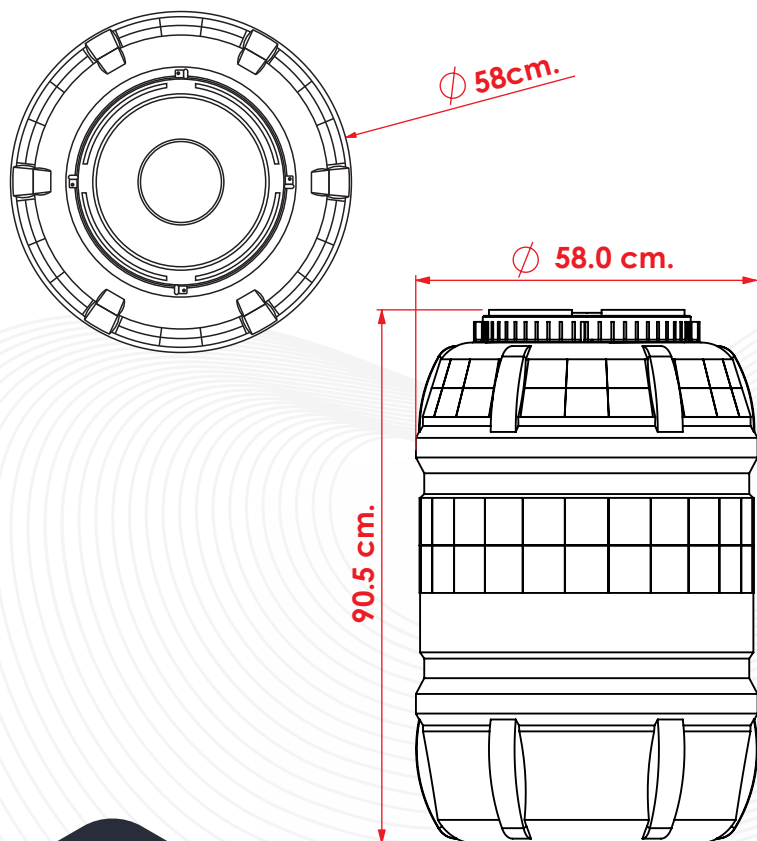

Las dimensiones y otras medidas son nominales, pueden variar en +/- 2%.

MEDIDAS:

Diámetro: 58 cm.
Altura: 90.5 cm.

Capacidad de llenado:
190 Lts.

Peso impactador vacío:
7.510 Kg.

Colores de línea:



Reflejante:
Grado ingeniería
prismático.

INSTALACIÓN

- Su instalación es fácil y sencilla, puede colocarse en puntos peligrosos en vías de velocidad media o alta.



CONTACTO

728 282 0691

722 356 0782

www.traficiudad.com.mx

Av. del parque #12
Parque Industrial
Lerma. Edo. de Méx.
C.P. 52004

info@traficiudad.com.mx